

Waldmann **W**

ENGINEER OF LIGHT.

Gebrauchsanweisung	DEU
Instructions For Use	ENG
Mode d'emploi	FRA
Instrucciones para el uso	SPA
Istruzioni per l'uso	ITA



TEVISIO

RLLQ 48 R; RLLQ 48/2 (A)R

Lupenleuchte
Magnifier Luminaire
Luminaire à loupe
Luminaria con lente
Apparecchio d'illuminazione con lente

DEU Willkommen bei Waldmann

Vielen Dank, dass Sie sich für ein Produkt der Marke Waldmann entschieden haben. Höchste Produktqualität sowie ein kundenfreundlicher Service sind die Basis für den weltweit expandierenden Erfolg der Waldmann-Produkte.

Falls Sie unseren Service in Anspruch nehmen möchten, ist unser Service-Team für Sie erreichbar:

Service-Hotline: +49 (0) 77 20 / 6 01 - 170

Service-E-Mail: service@waldmann.com

Ihr Waldmann-Team

ENG Welcome to Waldmann

Thank you for having purchased a product of the Waldmann brand. Highest product quality and a customer-friendly service are the basis for the successful distribution of Waldmann products throughout the world.

If you want to make use of our service, our service team can be reached at:

Service Hotline: +49 (0) 77 20 / 6 01 - 170

Service E-Mail: service@waldmann.com

Your Waldmann team

FRA Bienvenue a Waldmann

Nous aimerions vous remercier d'avoir choisi un produit de la marque Waldmann. Une qualité de produit élevée ainsi qu'un service convivial pour le client sont la base du succès mondial grandissant des produits Waldmann.

En cas de besoin, contacter notre équipe du service après-vente :

Service Hotline : +49 (0) 77 20 / 6 01 - 170

Service-E-Mail : service@waldmann.com

Votre équipe Waldmann

SPA Bienvenuto a Waldmann

Gracias por haber elegido un producto de la marca Waldmann. La más alta calidad de nuestros productos así como un servicio de atención al cliente dirigido a las necesidades del cliente son la base de un éxito en vías de expansión a nivel global de los productos de Waldmann.

Si desea utilizar nuestro servicio de atención al cliente, nuestro equipo de Atención al Cliente está a su disposición:

Servicio de línea directa: +49 (0) 77 20 / 6 01 - 170

Servicio de correo electrónico: service@waldmann.com

Su Equipo Waldmann

ITA Benvenuto a Waldmann

La ringraziamo per aver acquistato un prodotto Waldmann. Il successo crescente dei prodotti Waldmann in tutto il mondo si basa sull'eccellente qualità dei nostri prodotti ed il nostro servizio orientato ai clienti.

Nel caso in cui si desideri prendere contatto con il nostro servizio di assistenza, il nostro team di assistenza è reperibile ai seguenti recapiti:

Servizio hotline: +49 (0) 77 20 / 6 01 - 170

Servizio Email: service@waldmann.com

Il Suo team Waldmann

DEU	Inhaltsverzeichnis.....	4
ENG	Table of Contents	16
FRA	Table des matières	28
SPA	Índice.....	40
ITA	Indice.....	52

Inhaltsverzeichnis

1.	Zu Ihrer Sicherheit	5
1.1	Bestimmungsgemäßer Gebrauch	5
1.2	Sicherheitshinweise	5
1.3	Warnstufen.....	6
2.	Modellübersicht	7
3.	Montieren	8
3.1	Befestigungselement montieren.....	8
3.2	Leuchte an Befestigungselement montieren	8
3.3	Lupenabdeckung montieren.....	8
3.4	Lupenabdeckung parken	9
4.	Positionieren	9
4.1	Gestänge einstellen	9
5.	Anschließen	10
5.1	Erdungskabel anschließen.....	10
5.2	Leuchte an Stromversorgung anschließen.....	10
6.	Funktionen der Leuchte	11
6.1	Bedienfunktionen	11
7.	Bedienen	12
7.1	Ein- und Ausschalten	12
7.2	Dimmen	12
7.3	Lichtsegmente wechseln	12
8.	Was tun wenn?	13
9.	Wartung	14
9.1	Leuchtmittel wechseln	14
9.2	ESD-Sicherheit prüfen	14
10.	Reinigen	14
11.	Reparieren	14
12.	Entsorgen	14
13.	Technische Daten	15
13.1	Abmessungen.....	15
13.2	Elektrische Werte	15
13.3	Klassifizierungen	15
13.4	Lupendaten	15
13.5	Symbole	15

1. Zu Ihrer Sicherheit

Die Leuchte ist nach dem Stand der Technik entwickelt und aus hochwertigen Materialien mit größter Sorgfalt hergestellt und geprüft.

Dennoch können bei der Verwendung Personen- oder Sachschäden entstehen.



- ▶ Lesen Sie alle beiliegenden Anleitungen und Informationen.
- ▶ Beachten Sie die Warnungen in den Dokumenten und am Gerät.
- ▶ Verwenden Sie das Gerät nur in technisch einwandfreiem Zustand, sicherheits- und gefahrenbewusst.
- ▶ Halten Sie dieses Dokument beim Gerät verfügbar.

1.1 Bestimmungsgemäßer Gebrauch

Die Leuchte mit integrierter Lupe ist zur Beleuchtung und gleichzeitigen Vergrößerung von Gegenständen bestimmt.

Das Leuchtenmodell RLLQ 48/2AR wurde speziell für den Einsatz in elektrostatisch geschützten Bereichen (EPA-Bereiche) entwickelt.

1.2 Sicherheitshinweise

Explosionsgefahr

Betrieb der Leuchte in explosionsgefährdeten Räumen kann Explosionen auslösen und zu Tod oder schweren Verletzungen führen.

- ▶ **Nicht** in explosionsgefährdeten Räumen betreiben.

Gefahr durch elektrischen Strom

Unsachgemäßer Betrieb und fehlerhaftes Arbeiten an der Leuchte können zu Verletzungen und Sachschäden führen.

- ▶ Netzspannung mit Nennspannung und Frequenz vergleichen, die auf dem Leistungsschild angegeben sind und sicherstellen, dass sie identisch sind.
- ▶ Anschlussleitung so verlegen, damit sie nicht beschädigt werden kann.
- ▶ Beschädigte Anschlussleitung sofort von der Stromversorgung trennen und vom Hersteller, von einem vom Hersteller beauftragten Servicetechniker oder von einer vergleichbar qualifizierten Person ersetzen lassen.
- ▶ Reparaturarbeiten nur vom Hersteller oder von einem vom Hersteller beauftragten Servicetechniker durchführen lassen.
- ▶ Wartungsarbeiten nur von einer Elektrofachkraft ausführen lassen.
- ▶ Leuchte vor Arbeiten an der Leuchte von der Stromversorgung trennen.

Brandgefahr

Bei Sonneneinstrahlung kann die Lupe als Brennglas wirken und andere Gegenstände entzünden.

- ▶ Wenn die Lupe nicht benutzt wird, Lupe mit der Lupenabdeckung abdecken.

Standsicher aufstellen

Umkippen der Leuchte kann zu Personen- und Sachschäden führen.

- ▶ Leuchte standsicher aufstellen.

Gefahr durch ungeeignete Ersatzteile

Ungeeignete Ersatzteile können zu Verletzungen und Sachschäden führen.

- ▶ Nur vom Hersteller freigegebene Ersatzteile verwenden.

Korrosionsgefahr

Betrieb der Leuchte in feuchten Räumen kann zu Sachschäden führen.

- ▶ Nur in trockenen Räumen betreiben.

1.3 Warnstufen

GEFAHR

Warnung vor Gefahren, die bei Missachtung der Maßnahmen **unmittelbar zu Tod oder schweren Verletzungen** führen.

WARNUNG

Warnung vor Gefahren, die bei Missachtung der Maßnahmen zu **Tod oder schweren Verletzungen** führen können.

VORSICHT

Warnung vor Gefahren, die bei Missachtung der Maßnahmen zu **Verletzungen** führen können.

ACHTUNG

Warnung vor Gefahren, die bei Missachtung der Maßnahmen zu **Sachschäden** führen können.

2. Modellübersicht

Um die Leuchte optimal montieren und nutzen zu können, müssen Sie das Leuchtenmodell identifizieren. Dazu benötigen Sie die Modellnummer der Leuchte.

HINWEIS: Die Modellnummer finden Sie am Gestänge der Leuchte.

- ▶ Prüfen Sie, welche Modellnummer die Leuchte hat.
- ▶ Bestimmen Sie anhand der folgenden Tabelle das Leuchtenmodell, siehe Tab. 1. Für die Erklärung der Funktionen, siehe Kapitel 6 „Funktionen der Leuchte“, Seite 11.

Beispiel: Die Modellnummer **RLLQ 48/2 R** steht für folgendes Leuchtenmodell:

RLLQ	48	2 R
TEVISIO Lupenleuchte	Schlüssel: 48	Ausführung: 2 R Funktionen: ▪ Schaltbar ▪ Dimmbar ▪ Lichtsegmente

Typ	Schlüssel	Ausführung	Funktionen
RLLQ TEVISIO Lupenleuchte	48	R	Schaltbar Dimmbar
		2 R	Schaltbar Dimmbar Lichtsegmente
		2 AR	Schaltbar Dimmbar Lichtsegmente EPA geeignet

Tab. 1: Modellübersicht.

3. Montieren

⚠ VORSICHT

Verletzungsgefahr durch herunterfallende oder kippende Leuchte.

Personen- und Sachschaden.

- ▶ Befestigungselemente ordnungsgemäß montieren.

3.1 Befestigungselement montieren

ACHTUNG

Sachschaden durch fehlenden ESD-Schutz.

Elektrostatische Entladung und Beschädigung elektronischer Bauteile.

- ▶ In elektrostatisch geschützten Bereichen (EPA-Bereiche) nur EPA geeignete Leuchten verwenden.
- ▶ Nur EPA geeignete Befestigungselemente verwenden.

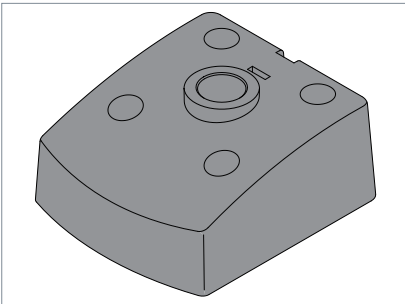

Fig. 1: Befestigungselement.

- ▶ Schrauben Sie das Befestigungselement mit vier geeigneten Schrauben an die Montageoberfläche.

3.2 Leuchte an Befestigungselement montieren

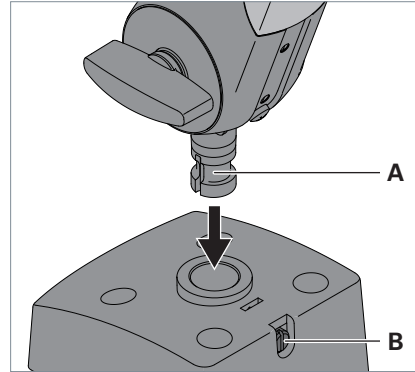

Fig. 2: Leuchte an Befestigungselement montieren.

- ▶ Stecken Sie den Zapfen **A** am Gestänge der Leuchte in die Öffnung des Befestigungselements, siehe Fig. 2.
- ▶ Um das Gestänge zu fixieren, ziehen Sie die Schraube **B** an.

3.3 Lupenabdeckung montieren

⚠ VORSICHT

Brandgefahr durch Sonneneinstrahlung bei nicht abgedeckter Lupe.

Personen- und Sachschaden.

- ▶ Wenn die Lupe nicht benutzt wird, Lupe mit der Lupenabdeckung abdecken.

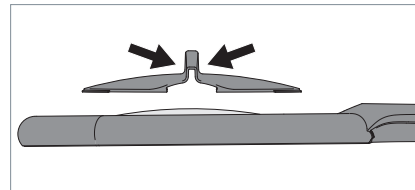

Fig. 3: Lupenabdeckung montieren.

- ▶ Drücken Sie die Lupenabdeckung am oberen Teil zusammen, siehe Fig. 3.

- ▶ Setzen Sie die Lupenabdeckung von oben auf die Lupe und lassen Sie die Lupenabdeckung los.

Die Lupenabdeckung klemmt sich am Leuchtenkopf fest.

3.4 Lupenabdeckung parken

Während Sie die Lupe benutzen, können Sie die Lupenabdeckung am Gestänge der Leuchte parken.

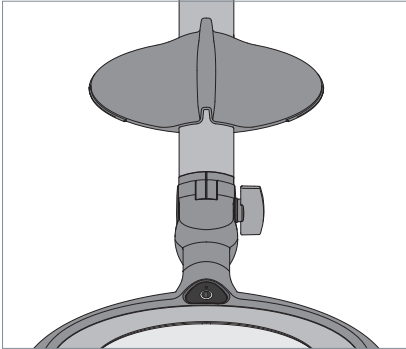

Fig. 4: Lupenabdeckung parken.

- ▶ Klemmen Sie die Lupenabdeckung an das Gestänge der Leuchte, siehe Fig. 4.

4. Positionieren

4.1 Gestänge einstellen

⚠ VORSICHT

Verletzungsgefahr durch herunterfallende oder kippende Leuchte.

Personen- und Sachschaden.

- ▶ Wenn Sie die Gelenkschrauben lösen, Leuchtenkopf festhalten.
- ▶ Gelenkschrauben nach dem Positionieren anziehen.

ACHTUNG

Sachschaden durch falsche Handhabung.

Beschädigung der Leuchte.

- ▶ Gelenke **nicht** entgegen ihrer vorgesehenen Drehrichtung bewegen.

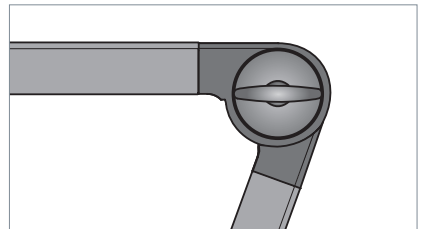

Fig. 5: Gelenk und Gelenkschraube.

- ▶ Stellen Sie die Leuchte in die gewünschte Position.
- ▶ Ziehen Sie jede Gelenkschraube an, bis die Leuchte in der gewünschten Einstellung verharrt.

5. Anschließen

ACHTUNG

Sachschaden durch falsche Anschlussspannung.

Zerstörung oder Beschädigung der Leuchte.

- ▶ Netzspannung mit Nennspannung und Frequenz vergleichen, die auf dem Leistungsschild angegeben sind und sicherstellen, dass sie identisch sind.

ACHTUNG

Sachschaden durch falsche Handhabung.

Entfall des ESD-Schutzes und Beschädigung elektronischer Bauteile.

- ▶ EPA geeignete Leuchten müssen in elektrostatisch geschützten Bereichen (EPA-Bereiche) eingesteckt bleiben.
- ▶ Leuchte nur über das mitgelieferte Steckernetzteil an ein überprüfetes Stromnetz anschließen, welches den gesetzlichen Anforderungen entspricht.
- ▶ Erdungskabel im EPA-Bereich eingesteckt lassen.

5.1 Erdungskabel anschließen

HINWEIS: Dieses Kapitel gilt nur für EPA geeignete Leuchten.

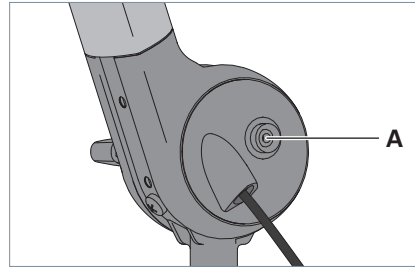

Fig. 6: Druckknopf für Erdungskabel.

- ▶ Stecken Sie das eine Ende des mitgelieferten Erdungskabels auf den Druckknopf **A** der Leuchte, siehe Fig. 6.
- ▶ Verbinden Sie das andere Ende des Erdungskabels mit einem Erdungskontaktpunkt.

5.2 Leuchte an Stromversorgung anschließen

- ▶ Stecken Sie das Steckernetzteil in eine Steckdose.

6. Funktionen der Leuchte

Je nach Leuchtenmodell hat die Leuchte unterschiedliche Funktionen. Wenn Sie bestimmen möchten, welche Funktionen die Leuchte hat, siehe Kapitel 2 „Modellübersicht“, Seite 7.

6.1 Bedienfunktionen

Schaltbar

Mit dieser Funktion können Sie die Leuchte ein- und ausschalten.

Dimmbar

Mit dieser Funktion können Sie die Helligkeit der Leuchte ändern.

Lichtsegmente

Mit dieser Funktion können Sie einzelne Lichtsegmente der Leuchte separat ein- und ausschalten.

Die Lichtsegmente erzeugen einen strukturbetonenden 3D-Schatteneffekt, der kleine Fehler oder feine Unterschiede in der Oberflächenstruktur eines Gegenstands aufdeckt.

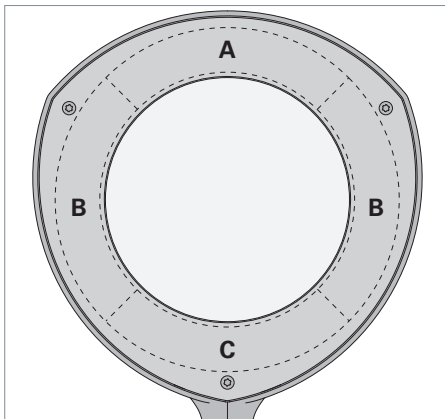

Fig. 7: Lichtsegmente.

Stufe	Beschreibung
1	Lichtsegmente A+B+C leuchten.
2	Lichtsegmente B leuchten.
3	Lichtsegment C leuchtet.

EPA geeignet

Leuchten mit dieser Funktion können geerdet werden und sind für den Einsatz in elektrostatisch geschützten Bereichen (EPA-Bereiche) geeignet.

7. Bedienen

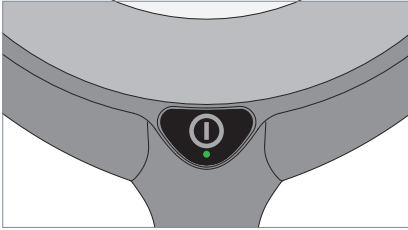

Fig. 8: Taste.

7.1 Ein- und Ausschalten

- ▶ Drücken Sie die Taste, siehe Fig. 8.

7.2 Dimmen

- ▶ Drücken Sie die Taste und halten Sie diese Taste gedrückt, siehe Fig. 8.

Nach ungefähr einer Sekunde verändert die Leuchte ihre Helligkeit.

Wenn der maximale oder minimale Dimmwert erreicht ist, blinkt die LED in der Taste.

- ▶ Um die Dimmrichtung zu wechseln, drücken Sie die Taste erneut und halten Sie diese Taste gedrückt.

Die eingestellte Helligkeit wird gespeichert. Beim nächsten Einschalten der Leuchte wird automatisch die zuletzt gespeicherte Helligkeit eingestellt.

7.3 Lichtsegmente wechseln

- ▶ Drücken Sie die Taste zweimal schnell hintereinander, siehe Fig. 8.

Die nächste Stufe wird eingeschaltet.

Die eingestellte Stufe wird gespeichert. Beim nächsten Einschalten der Leuchte wird automatisch die zuletzt gespeicherte Stufe eingestellt.

8. Was tun wenn?

Problem	Mögliche Ursachen	Behebung
Leuchte leuchtet nicht.	Netzstecker ist nicht eingesteckt.	► Stecken Sie den Netzstecker in eine Steckdose.
	Elektronische Komponenten sind defekt.	► Nehmen Sie Kontakt mit unseren Experten auf.
Leuchte schaltet selbstständig aus.	Die Temperatur im Leuchtenkopf ist zu hoch.	► Es sind keine Maßnahmen notwendig. Sobald die Temperatur im Leuchtenkopf gesunken ist, können Sie die Leuchte wieder einschalten.
Leuchte reagiert nicht auf Eingaben.	Softwarefunktion ist gestört.	► Stecken Sie den Netzstecker für einige Sekunden aus.
		► Wenn die Leuchte immer noch nicht reagiert, nehmen Sie Kontakt mit unseren Experten auf.
Anschlussleitung ist beschädigt.	Mechanische Einwirkung auf die Anschlussleitung.	► Beschädigte Anschlussleitung sofort von der Stromversorgung trennen und vom Hersteller, von einem vom Hersteller beauftragten Servicetechniker oder von einer vergleichbar qualifizierten Person ersetzen lassen.

Falls Sie unseren Service in Anspruch nehmen möchten, ist unser Service-Team für Sie erreichbar:

Service-Hotline: +49 (0) 77 20 / 6 01 - 170

Service-E-Mail: service@waldmann.com

Tab. 2: Was tun wenn?

9. Wartung

9.1 Leuchtmittel wechseln

HINWEIS: Die Leuchte ist wartungsfrei. Ein Leuchtmittelwechsel ist nicht notwendig. Sollte trotzdem ein Leuchtmittel ausfallen, ist unser Service-Team für Sie erreichbar:

Service-Hotline: +49 (0) 77 20 / 6 01 - 170

Service-E-Mail: service@waldmann.com

9.2 ESD-Sicherheit prüfen

Voraussetzung: Die Leuchte ist für den Einsatz in elektrostatisch geschützten Bereichen (EPA-Bereiche) geeignet.

- ▶ Leuchte alle 3 Monate auf ESD-Sicherheit und elektrische Betriebssicherheit prüfen.

10. Reinigen

WARNUNG

Lebensgefahr durch Stromschlag.

- ▶ Leuchte vom Netz trennen.
- ▶ **Nicht** nass reinigen.

ACHTUNG

Sachschaden durch falsche Reinigungsmittel.

Beschädigung der Leuchte.

- ▶ Verträglichkeit der Reinigungsmittel mit der Oberfläche prüfen.
- ▶ Reinigen Sie die Leuchte mit einem Tuch und einem milden Reiniger.

11. Reparieren

ACHTUNG

Sachschaden durch unsachgemäße Reparatur.

Zerstörung oder Beschädigung der Leuchte.

- ▶ Reparaturen nur vom Hersteller oder von einem vom Hersteller beauftragten Servicetechniker durchführen lassen.
- ▶ Nur vom Hersteller freigegebene Ersatzteile verwenden.

12. Entsorgen



Die Leuchte unterliegt der europäischen WEEE-Richtlinie.

- ▶ Entsorgen Sie die Leuchte getrennt vom Hausmüll über die dafür zuständigen und staatlich bestimmten Stellen. Mit einer ordnungsgemäßen Entsorgung vermeiden Sie mögliche negative Folgen für Mensch und Umwelt.

13. Technische Daten

HINWEIS: Es gelten die Angaben auf dem Leistungsschild der Leuchte, das Sie am Gestänge der Leuchte finden.

13.1 Abmessungen

Bezeichnung	Wert
Leuchtenkopf	Durchmesser: 265 mm Höhe: 21 mm
Länge	Kurze Version: 400 + 384 + 372 mm Lange Version: 500 + 484 + 372 mm

Tab. 3: Abmessungen.

13.2 Elektrische Werte

Bezeichnung	Wert
Spannungsbereich - Leuchte - Leuchte + Betriebsgerät	24 V DC 100-240 V AC
Frequenzbereich Leuchte + Betriebsgerät	50/60 Hz
Leistungs- aufnahme	Leuchte: ca. 12 W Leuchte + Betriebsgerät: ca. 14 W
Betriebsgerät	Netzteil

Tab. 4: Elektrische Werte.

13.3 Klassifizierungen

Bezeichnung	Wert
Schutzklasse - Leuchte - Leuchte + Betriebsgerät	III II
Schutzart	IP 20
Betriebsart	Dauerbetrieb

Tab. 5: Klassifizierungen.

13.4 Lupendaten

Bezeichnung	Wert
Durchmesser	160 mm (153 mm sichtbar)
Stärke	Ohne aufge kittete Zusatzlinse: 3,5 Dioptrien Mit aufge kitteter Zusatzlinse: 11,5 Dioptrien

Tab. 6: Lupendaten.

13.5 Symbole

Symbol	Bezeichnung
	Schutzklasse II Betrieb mit Schutz- isolierung
	Schutzklasse III Betrieb mit Sicherheits- kleinspannung (SELV)
	Geeignet für den elekt- rostatisch geschützten Bereich (EPA-Bereich)
	Geeignet zur Montage an normal entflammaren Oberflächen
	CE-Konformitäts- kennzeichen
	Entsorgung nach der europäischen WEEE-Richtlinie

Tab. 7: Symbole.

Table of Contents

1.	For your safety	17
1.1	Designated use	17
1.2	Safety instructions.....	17
1.3	Warning levels.....	18
2.	Model overview	19
3.	Mounting	20
3.1	Mounting the fastening elements.....	20
3.2	Mounting the light to the fastening element	20
3.3	Mounting the magnifier cover.....	20
3.4	Storing the magnifier cover.....	21
4.	Positioning	21
4.1	Adjusting the support.....	21
5.	Connection	22
5.1	Connecting the grounding cable	22
5.2	Connecting the light to the power supply	22
6.	Functions of the light	23
6.1	Operating functions.....	23
7.	Operation	24
7.1	Switch-on and switch-off.....	24
7.2	Dimming.....	24
7.3	Changing the light segments	24
8.	What to do if?	25
9.	Maintenance	26
9.1	Replacing the lamp.....	26
9.2	Checking ESD safety.....	26
10.	Cleaning	26
11.	Repair	26
12.	Disposal	26
13.	Technical data	27
13.1	Dimensions	27
13.2	Electrical values.....	27
13.3	Classifications	27
13.4	Magnifier data.....	27
13.5	Symbols	27

1. For your safety

The light has been designed in accordance with state-of-the-art standards, manufactured with utmost care using high-quality materials, and tested.

Nevertheless, its use may constitute a risk to persons or cause material damage.



- ▶ Read all enclosed instructions and information.
- ▶ Please observe the warnings included in the documentation and attached to the unit.
- ▶ The device must only be used in technically perfect condition, and only by persons being aware of the risks and dangers involved in operating the device.
- ▶ Keep this document available near the device.

1.1 Designated use

The light with integrated magnifier is intended for the illumination and simultaneous 0magnification of objects.

The luminaire model RLLQ 48/2 AR has been especially designed for use in electrostatically protected areas (EPA).

1.2 Safety instructions

Explosion hazard

Operating the light in rooms subject to explosion hazards can trigger an explosion and result in serious injuries or death.

- ▶ **Do not** operate the light in rooms subject to explosion hazards.

Danger due to electric current

Improper use and faulty work on the light may result in injuries and material damage.

- ▶ Compare the mains voltage with the nominal voltage and the frequency specified on the rating plate and make sure that they are identical.
- ▶ Lay the connecting cable in such a way that it cannot be damaged.
- ▶ Disconnect a damaged connecting cable immediately from the power supply and have it replaced by the manufacturer, by a service technician authorised by the manufacturer or by a person with comparable qualification.
- ▶ Have the repair performed only by the manufacturer or by a service technician authorised by the manufacturer.
- ▶ Have maintenance work carried out by a skilled electrician only.
- ▶ Before performing work on the light, disconnect the light from the power supply.

Risk of fire

When exposed to sunlight, the magnifier can act as a focusing glass and ignite other objects.

- ▶ When the magnifier is not used, cover it with the magnifier cover.

Mount the light in a stable position

A toppling light can result in personal injuries and material damage.

- ▶ Mount the light in a stable position.

Hazard caused by unsuitable spare parts

Unsuitable spare parts can result in injuries and material damage.

- ▶ Only spare parts released by the manufacturer may be used as spare parts.

Risk of corrosion

Operating the light in moist rooms can result in material damage.

- ▶ Operate in dry rooms only.

1.3 Warning levels

DANGER

Warnings against hazards that result **directly in serious injuries or death** in case of non-observance.

WARNING

Warnings against hazards that may result in **serious injuries or death** in case of non-observance.

CAUTION

Warning against hazards that may result in **injuries** in case of non-observance.

NOTICE

Warning against hazards that may result in **material damage** in case of non-observance.

2. Model overview

For optimum installation and use of the light, you have to identify the light model unambiguously. To do so, you will require the model number of the light.

NOTE: The model number can be found on the support of the light.

- ▶ Check which model number the light has.
- ▶ Determine the light model by referring to the following table, see Tab. 1. For an explanation of the functions, see chapter 6 "Functions of the light", page 23.

Example: The model number **RLLQ 48/2 R** stands for the following light model:

RLLQ	48	2 R
TEVISIO Magnifier luminaire	Key: 48	Version 2 R Functions: <ul style="list-style-type: none"> ▪ Switchable ▪ Dimmable ▪ Light segments

Type	Key	Version	Functions
RLLQ TEVISIO Magnifier luminaire	48	R	Switchable Dimmable
		2 R	Switchable Dimmable Light segments
		2 AR	Switchable Dimmable Light segments Suitable for EPA

Tab. 1: Model overview.

3. Mounting

⚠ CAUTION

Risk of injury caused by a falling or tilting light.

Personal injury and material damage.

- ▶ Mount fastening elements correctly.

3.1 Mounting the fastening elements

NOTICE

Material damage caused by missing ESD protection.

Electrostatic discharge and damage to electronic components.

- ▶ In electrostatically protected areas (EPA), only luminaires suitable for EPA must be used.
- ▶ Use only fastening elements suitable for EPA.

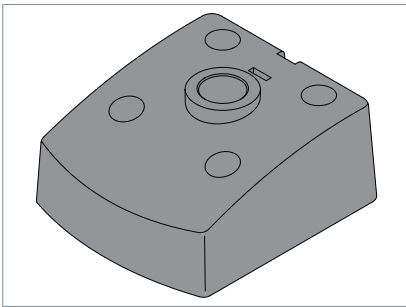

Fig. 1: Fastening element.

- ▶ Screw the fastening element to the mounting surface using four suitable screws.

3.2 Mounting the light to the fastening element

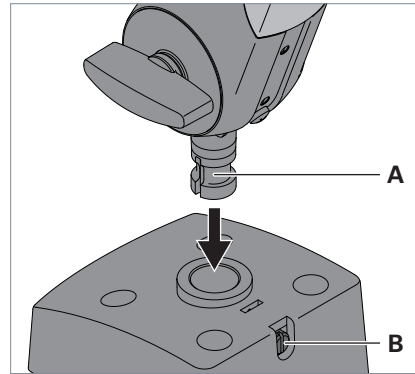

Fig. 2: Mounting the light to the fastening element.

- ▶ Insert the stud **A** on the light support into the opening of the fastening element, see Fig. 2.
- ▶ Tighten the screw **B** to fix the support.

3.3 Mounting the magnifier cover

⚠ CAUTION

Fire risk when the magnifier is not covered and exposed to sunlight.

Personal injury and material damage.

- ▶ When the magnifier is not used, cover it with the magnifier cover.

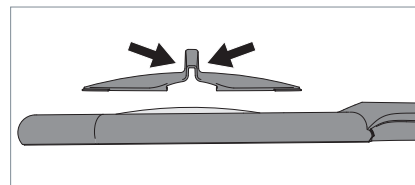

Fig. 3: Mounting the magnifier cover.

- ▶ Compress the upper part of the magnifier cover, see Fig. 3.
- ▶ Place the magnifier cover on the magnifier from above and release the cover. The magnifier cover is clamped to the light head.

3.4 Storing the magnifier cover

While using the magnifier, you can store the magnifier cover on the light support.

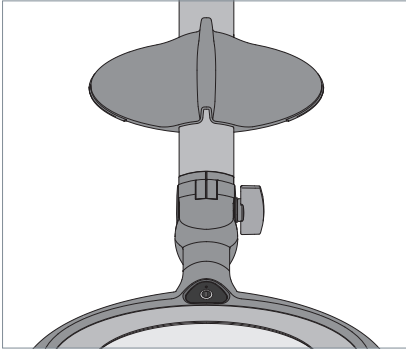

Fig. 4: Storing the magnifier cover.

- ▶ Clamp the magnifier cover to the light support, see Fig. 4.

4. Positioning

4.1 Adjusting the support

⚠ CAUTION

Risk of injury caused by a falling or tilting light.

Personal injury and material damage.

- ▶ Hold the light head when unscrewing the pivot screws.
- ▶ After positioning the support, tighten the pivot screws.

NOTICE

Material damage caused by wrong handling.

Damage to the light.

- ▶ Do **not** move the joints opposite to the intended direction of rotation.

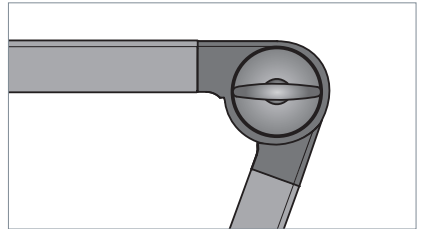

Fig. 5: Joint and pivot screw.

- ▶ Place the light in the desired position.
- ▶ Tighten the pivot screw until the light is fixed in the desired position.

5. Connection

NOTICE

Material damage caused by wrong mains voltage.

Damage or destruction of the light.

- ▶ Check whether the mains voltage matches the nominal voltage and the frequency specified on the rating plate and make sure that they match.

NOTICE

Material damage caused by wrong handling.

Omission of the ESD protection and damage to electronic components.

- ▶ Luminaires suitable for EPA must remain plugged in in electrostatically protected areas (EPA).
- ▶ Connect the luminaire to an inspected electric mains that meets the legal requirements using the delivered plug-in power supply only.
- ▶ Leave the grounding cable plugged in in EPA areas.

5.1 Connecting the grounding cable

NOTE: This chapter applies only to luminaires suitable for EPA.

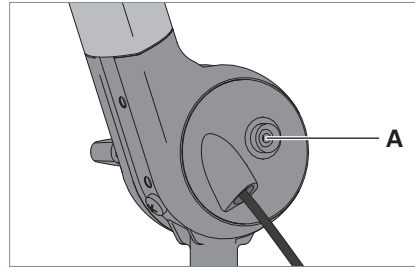

Fig. 6: Pushbutton for grounding cable.

- ▶ Connect one end of the provided grounding cable to the pushbutton **A** of the luminaire, see Fig. 6.
- ▶ Connect the other end of the grounding cable to a grounding contact point.

5.2 Connecting the light to the power supply

- ▶ Plug the plug-in power supply unit into a socket.

6. Functions of the light

Depending on the light model, the light has different functions. If you want to find out which functions the light has, see chapter 2 "Model overview", page 19.

6.1 Operating functions

Switchable

This function can be used to switch the light on and off.

Dimmable

This function is used to change the brightness of the light.

Light segments

This function can be used to switch the individual light segments on and off.

The light segments create a 3D shadow effect which highlights the structure and reveals slight defects or fine differences in the surface structure of an object.

Suitable for EPA

Luminaires with this function can be grounded and are suitable for use in electrostatically protected areas (EPA).

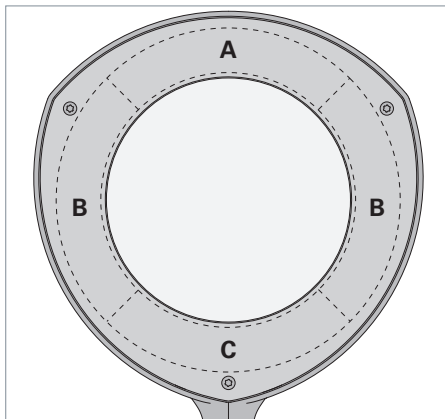

Fig. 7: Light segments.

Level	Description
1	Light segments A+B+C are lit.
2	Light segments B are lit.
3	Light segment C is lit.

7. Operation

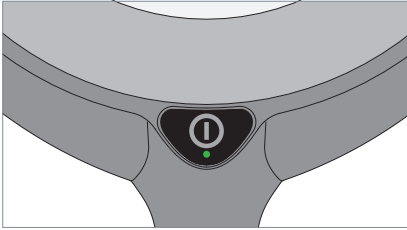

Fig. 8: Switch.

7.1 Switch-on and switch-off

- ▶ Press the switch, see Fig. 8.

7.2 Dimming

- ▶ Press the switch and keep it depressed, see Fig. 8.

After about one second, the light will change its brightness.

As soon as the maximum or minimum dimming value is reached, the LED in the switch will flash.

- ▶ To change the dimming direction, press the switch again and keep it depressed.

This will save the set brightness. The next time the light is switched on, the brightness saved last will be set.

7.3 Changing the light segments

- ▶ Press the switch twice in quick succession, see Fig. 8.

The next level is switched on.

The set level is saved. The next time the light is switched on, the level saved last will be set automatically.

8. What to do if?

Problem	Possible causes	Corrective action
Light is not lit.	Mains plug not plugged in.	▶ Plug the mains plug into a socket.
	Electronic components are defective.	▶ Contact our experts.
The light switches off automatically.	The temperature in the light head is too high.	▶ No measures required. As soon as the temperature in the light head has decreased, the light can be switched on again.
Light does not respond to inputs.	Software function is defective.	▶ Unplug the mains plug for a few seconds.
		▶ If the light still doesn't respond, contact our experts.
The connecting cable is damaged.	Mechanical impact on the connecting cable.	▶ Disconnect a damaged connecting cable immediately from the power supply and have it replaced by the manufacturer, by a service technician authorised by the manufacturer or by a person with comparable qualification.

If you want to make use of our service, our service team can be reached at:

Service Hotline: +49 (0) 77 20 / 6 01 - 170

Service E-Mail: service@waldmann.com

Tab. 2: What to do if?

9. Maintenance

9.1 Replacing the lamp

NOTE: The light is maintenance-free. A lamp replacement is not required. If nevertheless a lamp should break down, our service team can be reached at:

Service Hotline: +49 (0) 77 20 / 6 01 - 170

Service E-Mail: service@waldmann.com

9.2 Checking ESD safety

Prerequisite: The luminaire is suitable for use in electrostatically protected areas (EPA areas).

- ▶ Check luminaire every 3 months for ESD safety and electric operational safety.

10. Cleaning

WARNING

Danger of death due to electric shock.

- ▶ Disconnect the light from the mains.
- ▶ **Do not** clean with a wet cloth.

NOTICE

Material damage caused by using wrong cleaning agents.

Damage to the light.

- ▶ Make sure the cleaning agent is compatible with the surface.
- ▶ Clean the light with a cloth and a mild detergent.

11. Repair

NOTICE

Material damage caused by improper repair.

Damage or destruction of the light.

- ▶ Have repairs performed by the manufacturer or by a service technician authorised by the manufacturer only.
- ▶ Only spare parts released by the manufacturer may be used as spare parts.

12. Disposal



The luminaire is subject to the European WEEE Directive.

- ▶ Dispose of the light separately from domestic waste using the agencies responsible for disposal and designated by the authorities.
Proper disposal avoids adverse effects on man and the environment.

13. Technical data

NOTE: The data given on the rating plate attached to the support of the light apply.

13.1 Dimensions

Designation	Value
Light head	Diameter: 265 mm Height: 21 mm
Length	Short version: 400 + 384 + 372 mm Long version: 500 + 484 + 372 mm

Tab. 3: Dimensions.

13.2 Electrical values

Designation	Value
Voltage range - Light - Light + operating unit	24 V DC 100-240 V AC
Frequency range Light + operating unit	50/60 Hz
Power consumption	Light: approx. 12 W Light + operating unit: approx. 14 W
Operating unit	Power supply unit

Tab. 4: Electrical values.

13.3 Classifications

Designation	Value
Protection class - Light - Light + operating unit	III II
Protection type	IP 20
Operating mode	Continuous operation







Tab. 5: Classifications.

13.4 Magnifier data

Designation	Value
Diameter	160 mm (153 mm visible)
Strength	Without stuck on add-on lens: 3.5 dioptres With stuck on add-on lens: 11.5 dioptres

Tab. 6: Magnifier data.

13.5 Symbols

Symbol	Designation
	Protection class II Operation with protective insulation
	Protection class III Operation with safety extra low voltage (SELV)
	Suitable for the electrostatically protected area (EPA)
	Suitable for mounting on normally inflammable surfaces
	CE conformity mark
	Disposal in accordance with the European WEEE Directive

Tab. 7: Symbols.

Table des matières

1.	Pour votre sécurité	29
1.1	Utilisation normale	29
1.2	Consignes de sécurité	29
1.3	Niveaux d'avertissement	30
2.	Aperçu du modèle	31
3.	Montage	32
3.1	Monter l'élément de fixation	32
3.2	Monter le luminaire sur l'élément de fixation	32
3.3	Monter le recouvrement de la loupe	32
3.4	Ranger le recouvrement de la loupe	33
4.	Positionnement	33
4.1	Régler les tiges	33
5.	Raccordement	34
5.1	Raccorder le câble de mise à la terre	34
5.2	Raccorder le luminaire au réseau électrique	34
6.	Fonctions du luminaire	35
6.1	Fonctions de commande	35
7.	Utilisation	36
7.1	Allumer et éteindre le luminaire	36
7.2	Varié l'intensité de la lumière	36
7.3	Varié les segments lumineux	36
8.	Que faire si ?	37
9.	Maintenance	38
9.1	Changement de la source lumineuse	38
9.2	Vérifier la protection contre les décharges électrostatiques	38
10.	Nettoyage	38
11.	Réparation	38
12.	Élimination	38
13.	Données techniques	39
13.1	Dimensions	39
13.2	Valeurs électriques	39
13.3	Classifications	39
13.4	Données de la loupe	39
13.5	Pictogrammes	39

1. Pour votre sécurité

Le luminaire est conçu selon l'état de la technique, fabriqué à partir de matériaux de haute qualité avec la plus grande minutie et contrôlé.

Toutefois, des dommages physiques et matériels peuvent survenir lors de son utilisation.



- ▶ Lire toutes les instructions et informations jointes.
- ▶ Observer les avertissements énoncés dans les documents et se trouvant sur l'appareil.
- ▶ N'utiliser l'appareil que dans un parfait état technique, en tenant compte de la sécurité et des dangers.
- ▶ Ce document doit toujours être disponible à proximité de l'appareil.

1.1 Utilisation normale

Le luminaire avec loupe intégrée est destiné, en même temps, à l'éclairage et l'agrandissement des objets.

Le modèle de luminaire RLLQ 48/2AR a été conçu spécialement pour l'utilisation dans des zones protégées contre les décharges électrostatiques (zones EPA).

1.2 Consignes de sécurité

Risque d'explosion

L'utilisation du luminaire dans des locaux présentant des risques d'explosion peut déclencher des explosions et entraîner la mort ou des blessures graves.

- ▶ **Ne pas** utiliser ce luminaire dans des locaux présentant des risques d'explosion.

Danger provoqué par le courant

L'utilisation inapproprié et incorrecte du luminaire peut entraîner des blessures et des dommages matériels.

- ▶ Comparer la tension de secteur avec la tension nominale et la fréquence indiquées sur la plaque signalétique et s'assurer qu'elles sont identiques.
- ▶ Posez le câble de raccordement au réseau de manière à ce qu'il ne puisse pas être endommagé.
- ▶ Séparer un câble de raccordement endommagé immédiatement de l'alimentation en courant et le faire remplacer exclusivement par le fabricant, un technicien du service après-vente mandaté par celui-ci ou une personne disposant d'une qualification comparable.
- ▶ Les travaux de réparation doivent être exécutés exclusivement par le fabricant ou un technicien du service après-vente mandaté par celui-ci.
- ▶ Les travaux de maintenance ne doivent être réalisés que par un électricien qualifié formé.
- ▶ Déconnecter le luminaire du réseau avant d'effectuer des travaux sur le luminaire.

Risque d'incendie

En cas de rayonnement solaire, la loupe peut produire l'effet du verre chauffé et faire brûler d'autres objets.

- ▶ Lorsque la loupe n'est pas utilisée, couvrir la loupe avec le recouvrement.

Placer en position stable

Un basculement du luminaire peut entraîner des dommages physiques et matériels.

- ▶ Placer le luminaire en position stable.

Danger lié à des pièces de rechange non appropriées

Des pièces de rechange non appropriées peuvent entraîner des blessures et des dommages matériels.

- ▶ Seul l'emploi de pièces de rechange agréées par le fabricant est autorisé.

Risque de corrosion

L'utilisation du luminaire dans des locaux humides peut entraîner des dommages matériels.

- ▶ Utiliser uniquement dans des locaux secs.

1.3 Niveaux d'avertissement

DANGER

Avertissement relatif à des dangers entraînant **immédiatement la mort ou des blessures graves** en cas de non-application des mesures indiquées.

AVERTISSEMENT

Avertissement relatif à des dangers pouvant entraîner la **mort ou des blessures graves** en cas de non-application des mesures indiquées.

ATTENTION

Avertissement relatif à des dangers pouvant entraîner des **blessures** en cas de non-application des mesures indiquées.

AVIS

Avertissement relatif à des dangers pouvant entraîner des **dommages matériels** en cas de non-application des mesures indiquées.

2. Aperçu du modèle

Pour pouvoir monter et utiliser de manière optimale le luminaire, vous devez identifier clairement le modèle de luminaire. Pour cela, vous avez besoin du numéro de modèle de luminaire.

REMARQUE : Vous trouverez le numéro du modèle sur les tiges du luminaire.

- ▶ Vérifiez le numéro de modèle de luminaire.
- ▶ Déterminez à l'aide du tableau suivant le modèle de luminaire, voir Tab. 1. Pour l'explication des fonctions, voir chapitre 6 « Fonctions du luminaire », page 35.

Exemple : le numéro de modèle **RLLQ 48/2 R** est pour le luminaire suivant :

RLLQ	48	2 R
TEVISIO	Code : 48	Version 2 R
Lampe à loupe		Fonctions :
		<ul style="list-style-type: none"> ▪ Interrupteur ▪ À variateur de lumière ▪ Segments lumineux

Type	Code	Version	Fonctions
RLLQ TEVISIO Lampe à loupe	48	R	Interrupteur À variateur de lumière
		2 R	Interrupteur À variateur de lumière Segments lumineux
		2 AR	Interrupteur À variateur de lumière Segments lumineux Approprié pour les zones EPA

Tab. 1: Aperçu du modèle.

3. Montage

⚠ ATTENTION

Risque de blessures en cas de chute ou de basculement du luminaire.

Dommages physiques et matériels.

- ▶ Monter correctement les éléments de fixation.

3.1 Monter l'élément de fixation

AVIS

Dommages matériels suite à l'absence de protection ESD.

Décharge électrostatique et détérioration de composants électroniques.

- ▶ Utiliser uniquement des luminaires appropriés pour EPA dans les zones protégées contre les décharges électrostatiques (zones EPA).
- ▶ Utiliser uniquement des éléments de fixation appropriés pour les zones EPA.

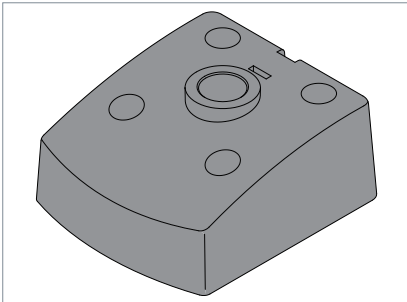

Fig. 1: Élément de fixation.

- ▶ Vissez l'élément de fixation sur la surface de montage à l'aide de quatre vis appropriées.

3.2 Monter le luminaire sur l'élément de fixation

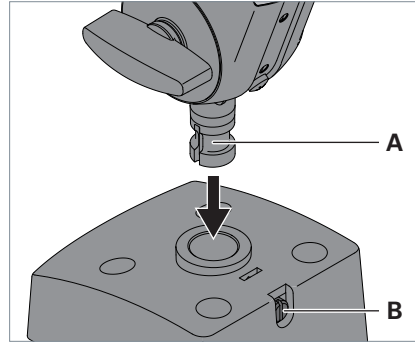

Fig. 2: Montage du luminaire sur l'élément de fixation.

- ▶ Introduire le tourillon **A** situé sur les tiges du luminaire dans l'ouverture de l'élément de fixation, voir Fig. 2.
- ▶ Pour fixer les tiges, serrer la vis **B**.

3.3 Monter le recouvrement de la loupe

⚠ ATTENTION

Risque d'incendie provoqué par le rayonnement solaire lorsque la loupe n'est pas couverte.

Dommages physiques et matériels.

- ▶ Lorsque la loupe n'est pas utilisée, couvrir la loupe avec le recouvrement.

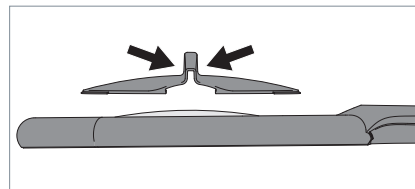

Fig. 3: Montage du recouvrement de la loupe.

- ▶ Comprimez la partie supérieure du recouvrement de la loupe, voir Fig. 3.

- Placez le recouvrement sur la loupe et relâchez le recouvrement de la loupe.

Le recouvrement de la loupe est serré sur la tête du luminaire.

3.4 Ranger le recouvrement de la loupe

Pendant l'utilisation de la loupe, le recouvrement de la loupe peut être rangé sur les tiges du luminaire.

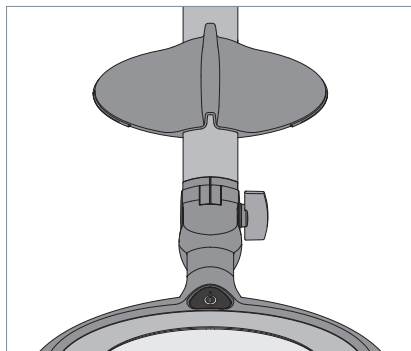

Fig. 4: Ranger le recouvrement de la loupe.

- Fixer le recouvrement de la loupe sur les tiges du luminaire, voir Fig. 4.

4. Positionnement

4.1 Régler les tiges

⚠ ATTENTION

Risque de blessures en cas de chute ou de basculement du luminaire.

Dommages physiques et matériels.

- Lorsque vous desserrez la vis articulée, tenez la tête du luminaire.
- Après le positionnement, serrer les vis articulées.

AVIS

Dommages matériels en cas d'une manipulation incorrecte.

Endommagement du luminaire.

- **Ne pas** régler les articulations dans la direction opposée à celle prévue.

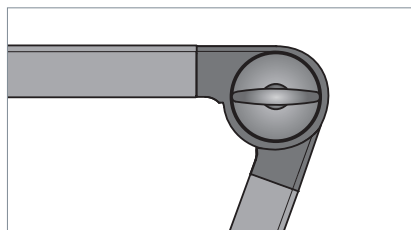

Fig. 5: Articulation et vis articulée.

- Régler le luminaire dans la position désirée.
- Serrer toutes les vis articulées jusqu'à ce que le luminaire soit fixé dans la position désirée.

5. Raccordement

AVIS

Dommages matériels en raison d'une tension de branchement erronée.

Détérioration ou destruction du luminaire.

- ▶ Vérifiez et assurez-vous que la tension de secteur correspond à la tension nominale et à la fréquence indiquées sur la plaque signalétique.

AVIS

Dommages matériels en cas de manipulation incorrecte.

Perte de la protection ESD et détérioration de composants électroniques.

- ▶ Les luminaires appropriés pour les zones EPA doivent rester branchés dans les zones protégées contre les décharges électrostatiques (zones EPA).
- ▶ Ne brancher le luminaire à un réseau électrique contrôlé et répondant aux exigences légales qu'avec le bloc d'alimentation sur fiche livré.
- ▶ Laisser raccordé le câble de mise à terre dans la zone EPA.

5.1 Raccorder le câble de mise à la terre

REMARQUE : ce chapitre ne concerne que les luminaires appropriés pour les zones EPA.0

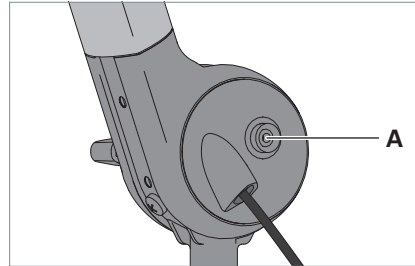

Fig. 6: Bouton-poussoir pour le câble de mise à la terre.

- ▶ Enfichez une des extrémités du câble de mise à la terre livré avec l'appareil sur le bouton-poussoir **A** du luminaire, voir Fig. 6.
- ▶ Reliez l'autre extrémité du câble de mise à la terre à un point de contact de mise à la terre.

5.2 Raccorder le luminaire au réseau électrique

- ▶ Enfichez le bloc d'alimentation enfichable dans une prise de courant.

6. Fonctions du luminaire

Selon le modèle de luminaire, le luminaire a différentes fonctions. Si vous voulez déterminer les fonctions du luminaire, voir chapitre 2 « Aperçu du modèle », page 31.

6.1 Fonctions de commande

Interrupteur

Cette fonction vous permet d'allumer et d'éteindre le luminaire.

À variateur de lumière

Cette fonction vous permet de modifier la luminosité du luminaire.

Segments lumineux

Cette fonction vous permet d'allumer et d'éteindre séparément les segments lumineux du luminaire.

Les segments lumineux créent un effet 3D permettant de mettre en évidence la structure et de révéler des défauts minimes ou de petites différences dans la structure de la surface d'un objet.

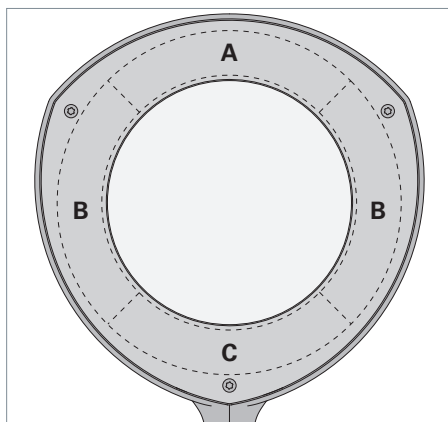

Fig. 7: Segments lumineux.

Niveau	Description
1	Les segments lumineux A+B+C sont allumés.
2	Les segments B sont allumés.
3	Le segment C est allumé.

Approprié pour les zones EPA

Les luminaires disposant de cette fonctionnalité peuvent être mis à la terre et sont appropriés pour l'utilisation dans des zones protégées contre les décharges électrostatiques (zones EPA).

7. Utilisation

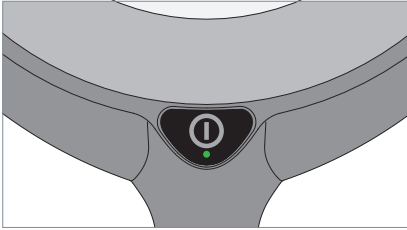

Fig. 8: Touche.

7.1 Allumer et éteindre le luminaire

- ▶ Appuyez sur la touche, voir Fig. 8.

7.2 Varier l'intensité de la lumière

- ▶ Appuyez sur la touche et tenez-la appuyée, voir Fig. 8.

Le luminaire modifie sa luminosité env. 1 seconde plus tard.

Si la valeur maximale ou minimale de variation de lumière est atteinte, la LED dans la touche clignote.

- ▶ Pour changer la direction de la variation de lumière, appuyez de nouveau sur la touche et tenez-la appuyée.

La luminosité réglée est enregistrée. Lorsqu'on allume plus tard le luminaire, la luminosité enregistrée dernièrement est réglée automatiquement.

7.3 Varier les segments lumineux

- ▶ Appuyez deux fois rapidement sur la touche, voir Fig. 8.

Le prochain niveau est activé.

Le niveau réglé est enregistré. Lorsqu'on allume plus tard le luminaire, le niveau enregistré dernièrement est réglé automatiquement.

8. Que faire si ?

Problème	Causes possibles	Elimination
Le luminaire ne s'allume pas.	La fiche de secteur n'est pas enfichée.	► Enfichez la fiche de secteur dans une prise de courant.
	Les composants électroniques sont défectueux.	► Contactez nos experts.
Le luminaire s'éteint automatiquement.	La température de la tête du luminaire est trop élevée.	► Aucune mesure n'est nécessaire. Dès que la température de la tête du luminaire a diminué, vous pouvez de nouveau allumer le luminaire.
Le luminaire ne réagit pas.	La fonction logicielle est perturbée.	► Débranchez la fiche de secteur pendant quelques secondes. ► Si le luminaire ne réagit pas, contactez nos experts.
Le câble de raccordement est endommagé.	Influence mécanique sur le câble de raccordement.	► Séparer un câble de raccordement endommagé immédiatement de l'alimentation en courant et le faire remplacer exclusivement par le fabricant, un technicien du service après-vente mandaté par celui-ci ou une personne disposant d'une qualification comparable.

En cas de besoin, contacter notre équipe du service après-vente :

Service Hotline: +49 (0) 77 20 / 6 01 - 170

Service-E-Mail: service@waldmann.com

Tab. 2: Que faire si ?

9. Maintenance

9.1 Changement de la source lumineuse

REMARQUE: Le luminaire ne nécessite pas d'entretien. Un changement de la source lumineuse n'est pas nécessaire. Toutefois, si une source lumineuse est défaillant, vous pouvez contacter notre équipe du service d'après-vente:

Service Hotline: +49 (0) 77 20 / 6 01 - 170

Service-E-Mail: service@waldmann.com

9.2 Vérifier la protection contre les décharges électrostatiques

Condition: le luminaire est approprié pour l'utilisation dans des zones protégées contre les décharges électrostatiques (zones EPA).

- ▶ Vérifier la protection contre les décharges électrostatiques et la sécurité de fonctionnement électrique du luminaire tous les 3 mois.

10. Nettoyage

AVERTISSEMENT

Danger de mort par décharge électrique.

- ▶ Déconnecter le luminaire du secteur.
- ▶ **Ne pas** nettoyer avec un détergent liquide.

AVIS

Dommages matériels en cas d'emploi de détergents non appropriés.

Endommagement du luminaire.

- ▶ Vérifier si les détergents sont compatibles avec la surface.

- ▶ Nettoyez le luminaire avec un tissu et un nettoyant doux.

11. Réparation

AVIS

Dommages matériels en raison d'une réparation non conforme.

Détérioration ou destruction du luminaire.

- ▶ Les réparations ne doivent être exécutées que par le fabricant ou un technicien du service après-vente mandaté par celui-ci.
- ▶ Seul l'emploi de pièces de rechange agréées par le fabricant est autorisé.

12. Elimination



Le luminaire est soumis à la directive européenne DEEE.

- ▶ N'éliminez pas le luminaire avec les ordures ménagères, déposez-le auprès des postes de collecte compétents désignés par les autorités.

Une élimination correcte vous permet d'éviter les effets négatifs sur l'homme et l'environnement.

13. Données techniques

REMARQUE : Les indications figurant sur la plaque signalétique que vous trouverez sur les tiges du luminaire sont valables.

13.1 Dimensions

Désignation	Valeur
Tête du luminaire	Diamètre : 265 mm Hauteur : 21 mm
Longueur	Version courte : 400 + 384 + 372 mm Version longue : 500 + 484 + 372 mm

Tab. 3: Dimensions.

13.2 Valeurs électriques

Désignation	Valeur
Gamme de tension	
- Luminaire	24 V DC
- Luminaire + appareillage	100-240 V AC
Gamme de fréquence	
Luminaire + appareillage	50/60 Hz
Puissance absorbée	Luminaire : ca. 12 W Luminaire + appareillage : ca. 14 W
Appareillage	Bloc d'alimentation

Tab. 4: Valeurs électriques.

13.3 Classifications

Désignation	Valeur
Classe de protection	
- Luminaire	III
- Luminaire + appareillage	II
Type de protection	IP 20
Mode de fonctionnement	Fonctionnement continu







Tab. 5: Classifications.

13.4 Données de la loupe

Désignation	Valeur
Diamètre	160 mm (153 mm visible)
Force	Sans lentille additionnelle intégrée : 3,5 dioptries Avec lentille additionnelle intégrée : 11,5 dioptries

Tab. 6: Données de la loupe.

13.5 Pictogrammes

Picto-gramme	Désignation
	Classe de protection II Fonctionnement avec double isolation
	Classe de protection III Fonctionnement avec une très basse tension de sécurité (SELV)
	Approprié pour les zones protégées contre les décharges électrosta- tiques (zones EPA)
	Approprié pour le montage sur des surfaces normalement inflammables
	Sigle de conformité CE
	Élimination selon la direc- tive européenne DEEE

Tab. 7: Pictogrammes.

Índice

1.	Para su seguridad	41
1.1	Utilización prevista	41
1.2	Indicaciones de seguridad.....	41
1.3	Niveles de aviso	42
2.	Vista general del modelo	43
3.	Montaje	44
3.1	Montaje de los elementos de sujeción	44
3.2	Montaje de la lámpara al elemento de sujeción.....	44
3.3	Montaje de la cubierta de la lente.....	44
3.4	Almacenamiento de la cubierta de la lente	45
4.	Posicionamiento	45
4.1	Ajuste de la varilla	45
5.	Conexión	46
5.1	Conexión del cable de toma de tierra.....	46
5.2	Conexión de la luminaria a la fuente de alimentación	46
6.	Funciones de la luminaria	47
6.1	Funciones de manejo	47
7.	Funcionamiento	48
7.1	Encendido y apagado	48
7.2	Regulación la intensidad de la luz.....	48
7.3	Cambio de los segmentos luminosos.....	48
8.	¿Qué hacer si...?	49
9.	Mantenimiento	50
9.1	Cambio de lámpara	50
9.2	Comprobar la seguridad ESD	50
10.	Limpieza	50
11.	Reparación	50
12.	Eliminación	50
13.	Datos técnicos	51
13.1	Medidas	51
13.2	Datos eléctricos	51
13.3	Clasificaciones.....	51
13.4	Datos de la lente	51
13.5	Símbolos	51

1. Para su seguridad

La luminaria ha sido desarrollada conforme al estado actual de la técnica, como asimismo fabricada y probada con materiales de alta calidad y con gran minuciosidad.

Aún así pueden producirse daños personales o materiales durante su uso.



- ▶ Lea todas las instrucciones y la información adjuntas.
- ▶ Observe los avisos en los documentos y en el aparato.
- ▶ Utilice el aparato sólo si se encuentra en perfecto estado técnico, y tomando conciencia de las medidas de seguridad y de los peligros.
- ▶ Mantenga este documento cerca del aparato.

1.1 Utilización prevista

La luminaria con lente integrada está prevista para iluminar a la vez que aumentar objetos.

El modelo de luminaria RLLQ 48/2 AR ha sido desarrollado especialmente para su utilización en áreas de protección electrostática (ePa).

1.2 Indicaciones de seguridad

Peligro de explosión

La utilización de la luminaria en espacios potencialmente explosivos puede conducir a explosiones y muerte o lesiones graves.

- ▶ **No** utilizarla en espacios potencialmente explosivos.

Peligro de electrocución

Un funcionamiento inadecuado y un uso erróneo de la luminaria pueden conducir a lesiones y daños materiales.

- ▶ Comparar la tensión de red con la tensión nominal y la frecuencia indicadas en la placa indicadora de potencia y asegurarse de que coincidan completamente.
- ▶ Colocar la línea de conexión de tal manera que no se puede dañar.
- ▶ Desconectar inmediatamente la línea de conexión dañada de la alimentación de corriente y encargar al fabricante, a un técnico de servicio encargado por el fabricante o a una persona con cualificación similar que la sustituya.
- ▶ Las tareas de reparación solo deben ser efectuadas por el fabricante o un técnico de servicio encargado por el fabricante.
- ▶ Las tareas de mantenimiento solo deben ser efectuadas por un técnico electricista.
- ▶ Antes de empezar a trabajar con la luminaria, desconectarla de la alimentación de corriente.

¡Riesgo de incendio!

Con luz solar directa la lente puede funcionar como un espejo ustorio e inflamar otros objetos.

- ▶ Si no se está utilizando la lente, cubrirla con la cubierta de la lente.

Colocar en posición estable

Un vuelco de la luminaria puede causar daños personales y materiales.

- ▶ Colocar luminaria en posición estable.

Peligro debido a piezas de repuesto inadecuadas

Piezas de repuesto inadecuadas pueden provocar lesiones y daños materiales.

- ▶ Utilizar solamente piezas de repuesto autorizadas por el fabricante.

Riesgo de corrosión

La utilización de la luminaria en espacios húmedos puede causar daños materiales.

- ▶ Utilizarla solo en espacios secos.

1.3 Niveles de aviso

PELIGRO

Aviso de peligros que causan la **muerte o lesiones graves inminentes** si no se respetan las medidas.

ADVERTENCIA

Aviso de peligros que pueden causar la **muerte o lesiones graves** si no se respetan las medidas.

ATENCIÓN

Aviso de peligros que pueden causar **lesiones** si no se respetan las medidas.

AVISO

Aviso de peligros que pueden causar **daños materiales** si no se respetan las medidas.

2. Vista general del modelo

Para poder montar y utilizar la luminaria de manera óptima ha de identificar el modelo de luminaria. Para ello necesitará el número de modelo de la luminaria.

NOTA: encontrará el número de modelo en la varilla de la luminaria.

- ▶ Compruebe el número de modelo de la luminaria.
- ▶ Determine el modelo de luminaria según la siguiente tabla, véase Tab. 1. Para la explicación de las funciones, véase capítulo 6 „Funciones de la luminaria”, pág. 47.

Ejemplo: el número de modelo **RLLQ 48/2 R** representa el siguiente modelo de luminaria:

RLLQ	48	2 R
Luminaria con lente TEVISIO	Código: 48	Modelo 2 R Funciones:
		<ul style="list-style-type: none"> ▪ Conmutable ▪ Regulable ▪ Segmentos luminosos

Tipo	Código	Modelo	Funciones
RLLQ Luminaria con lente TEVISIO	48	R	Conmutable Regulable
		2 R	Conmutable Regulable Segmentos luminosos
		2 AR	Conmutable Regulable Segmentos luminosos Adecuada para ePa

Tab. 1: Vista general del modelo.

3. Montaje

⚠ ATENCIÓN

Peligro de lesiones debido a caída o vuelco de luminaria.

Daños personales y materiales.

- ▶ Montar los elementos de sujeción correctamente.

3.1 Montaje de los elementos de sujeción

AVISO

Daños materiales debido a falta de protección ESD.

Descarga electrostática y daño a componentes electrónicos.

- ▶ Utilizar únicamente luminarias adecuadas para áreas ePa en áreas de protección electrostática.
- ▶ Utilizar únicamente elementos de sujeción adecuados para ePa.

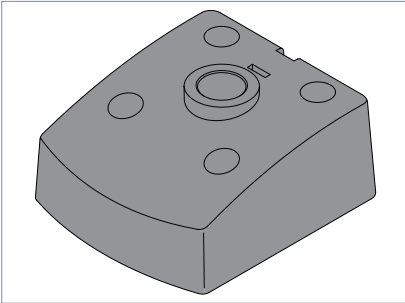

Fig. 1: Elemento de sujeción.

- ▶ Atornille el elemento de sujeción a la superficie de montaje con cuatro tornillos adecuados.

3.2 Montaje de la lámpara al elemento de sujeción

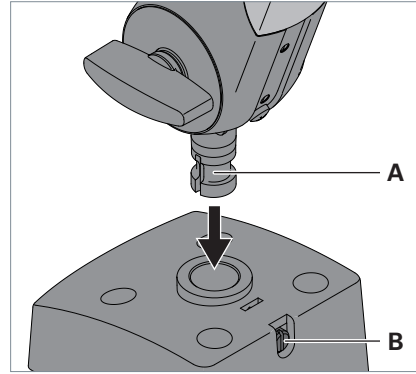

Fig. 2: Montaje de la lámpara al elemento de sujeción.

- ▶ Introduzca el perno **A** de la varilla de la luminaria en la apertura del elemento de sujeción, véase Fig. 2.
- ▶ Para fijar la varilla apriete el tornillo **B**.

3.3 Montaje de la cubierta de la lente

⚠ ATENCIÓN

Riesgo de incendio por luz solar directa si no se cubre la lente.

Daños personales y materiales.

- ▶ Si no se está utilizando la lente, cubrirla con la cubierta de la lente.

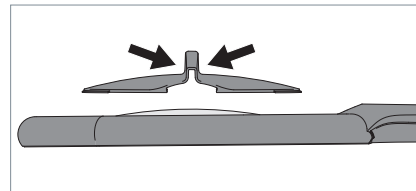

Fig. 3: Montaje de la cubierta de la lente.

- ▶ Apriete la cubierta de la lente por la parte de arriba, véase Fig. 3.
- ▶ Coloque la cubierta sobre la lente por la parte superior y suéltela. La luminaria quedará sujeta a la tulipa.

3.4 Almacenamiento de la cubierta de la lente

Mientras se esté utilizando la lente, la cubierta de ésta puede colocarla en la varilla de la luminaria.

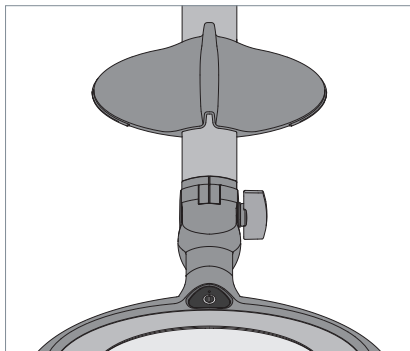

Fig. 4: Almacenamiento de la cubierta de la lente.

- ▶ Sujete la cubierta de la lente a la varilla de la luminaria, véase Fig. 4.

4. Posicionamiento

4.1 Ajuste de la varilla

⚠ ATENCIÓN

Peligro de lesiones debido a caída o vuelco de luminaria.

Daños personales y materiales.

- ▶ Cuando suelte los tornillos para brazo articulado, sujete bien la tulipa.
- ▶ Apretar los tornillos para brazo articulado tras el posicionamiento.

AVISO

Daños materiales debido al manejo inadecuado.

Deterioro de la luminaria.

- ▶ **No** girar los brazos articulados en la dirección contraria a la prevista.

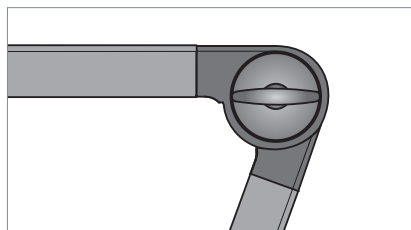

Fig. 5: Brazo articulado y tornillo para brazo articulado.

- ▶ Coloque la luminaria en la posición deseada.
- ▶ Apriete cada tornillo para brazo articulado hasta que la luminaria permanezca en la posición deseada.

5. Conexión

AVISO

Daños materiales debidos a tensión de conexión inapropiada

Destrucción o deterioro de la luminaria.

- ▶ Comparar la tensión de red con la tensión nominal y la frecuencia indicadas en la placa indicadora de potencia y asegurarse de que coincidan completamente.

AVISO

Daños materiales debido al manejo inadecuado.

Pérdida de la protección ESD y daño a componentes electrónicos.

- ▶ Las luminarias adecuadas para áreas ePa tienen que permanecer conectadas en áreas de protección electrostática.
- ▶ Utilizar únicamente la fuente de alimentación con conector suministrada para conectar la luminaria a una red eléctrica que cumple los requisitos legales.
- ▶ Dejar conectado el cable de tierra en el área EPA.

5.1 Conexión del cable de toma de tierra

NOTA: este capítulo sólo es válido para luminarias adecuadas para áreas ePa.

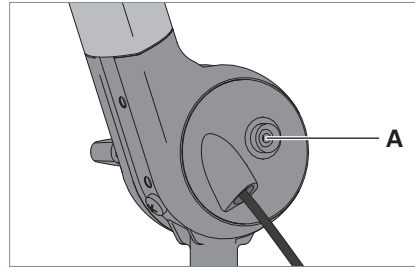

Fig. 6: Botón pulsador para cable de toma de tierra.

- ▶ Conecte un extremo del cable de toma de tierra incluido en el volumen de suministro al botón pulsador, véase Fig. 6.
- ▶ Conecte el otro extremo del cable de toma de tierra a una toma de tierra.

5.2 Conexión de la luminaria a la fuente de alimentación

- ▶ Introduzca la fuente de alimentación en la toma de corriente

6. Funciones de la luminaria

Dependiendo del modelo de luminaria, la luminaria tendrá diferentes funciones. Para determinar las funciones que tiene la luminaria, véase capítulo 2 „Vista general del modelo“; pág. 43.

6.1 Funciones de manejo

Conmutable

Con esta función podrá encender y apagar la luminaria.

Regulable

Con esta función podrá modificar la intensidad de la luz la luminaria.

Segmentos luminosos

Con esta función podrá encender y apagar cada uno de los segmentos luminosos de la luminaria por separado.

Los segmentos luminosos crean un efecto 3D sombreado que destaca la estructura del objeto y descubre los defectos pequeños o las mínimas diferencias en la estructura de la superficie de éste.

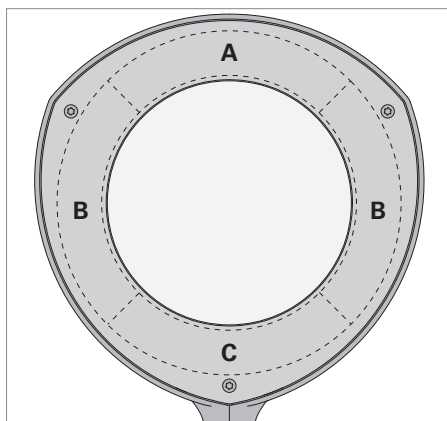

Fig. 7: Segmentos luminosos.

Nivel	Descripción
1	Los segmentos luminosos A+B+C están encendidos.
2	Los segmentos luminosos B están encendidos.
3	El segmento luminoso C está encendido.

Adecuada para ePa

Las luminarias con esta función se pueden poner a tierra y son adecuadas para el uso en áreas de protección electrostática (ePa).

7. Funcionamiento

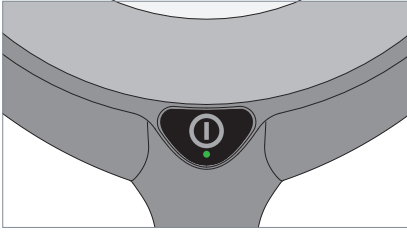

Fig. 8: Tecla.

7.1 Encendido y apagado

- ▶ Pulse la tecla, véase Fig. 8.

7.2 Regulación la intensidad de la luz

- ▶ Pulse la tecla y manténgala pulsada, véase Fig. 8.

Tras aproximadamente un segundo, la intensidad de la luminaria cambia.

Cuando se ha alcanzado el valor máximo o mínimo de intensidad, el LED de la tecla parpadea.

- ▶ Para cambiar la dirección de regulación de la intensidad, vuelva a pulsar la tecla y manténgala pulsada.

La intensidad ajustada se memoriza. Cuando la luminaria se vuelve a encender, la intensidad se ajusta automáticamente a la intensidad última guardada.

7.3 Cambio de los segmentos luminosos

- ▶ Pulse la tecla dos veces seguidas rápidamente, véase Fig. 8.

Se enciende el siguiente nivel.

El nivel ajustado se memoriza. Cuando la luminaria se vuelve a encender, el nivel se ajusta automáticamente al nivel último guardado.

8. ¿Qué hacer si...?

Problema	Causas posibles	Solución
La luminaria no se ilumina.	El enchufe no está enchufado.	▶ Introduzca el enchufe en la toma de corriente.
	Los componentes electrónicos están defectuosos.	▶ Póngase en contacto con nuestros expertos.
La luminaria se apaga automáticamente.	La temperatura de la tulipa es demasiado alta.	▶ No se necesita tomar medidas. En cuanto la temperatura de la tulipa disminuya, puede volver a encender la luminaria.
La luminaria no reacciona a los datos introducidos.	La función del software ha fallado.	▶ Desenchufe el enchufe unos segundos. ▶ Si la luminaria sigue sin reaccionar, póngase en contacto con nuestros expertos.
La línea de conexión está dañada.	Efecto mecánico sobre la línea de conexión.	▶ Desconectar inmediatamente la línea de conexión dañada de la alimentación de corriente y encargar al fabricante, a un técnico de servicio encargado por el fabricante o a una persona con cualificación similar que la sustituya.

Si desea utilizar nuestro servicio de atención al cliente, nuestro equipo de atención al cliente está a su disposición:

Servicio de línea directa: +49 (0) 77 20 / 6 01 - 170

Servicio de correo electrónico: service@waldmann.com

Tab. 2: ¿Qué hacer si...?

9. Mantenimiento

9.1 Cambio de lámpara

NOTA: la luminaria no requiere mantenimiento. No es necesario cambiar el medio luminoso. Sin embargo, si fallara un medio luminoso, nuestro equipo de atención al cliente está a su disposición:

Servicio de línea directa:
+49 (0) 77 20 / 6 01 - 170

Servicio de correo electrónico:
service@waldmann.com

9.2 Comprobar la seguridad ESD

Condición: La luminaria es apropiada para la utilización en áreas de protección electrostática (áreas EPA).

- ▶ Comprobar la luminaria cada 3 meses en cuanto a seguridad ESD y seguridad de funcionamiento eléctrica.

10. Limpieza



ADVERTENCIA

Peligro de muerte por electrocución.

- ▶ Desconectar la luminaria de la red.
- ▶ No limpiar en húmedo.

AVISO

Daños materiales debido al empleo de productos de limpieza inadecuados.

Deterioro de la luminaria.

- ▶ Comprobar la compatibilidad de los productos de limpieza con la superficie.
- ▶ Limpie la luminaria con un paño y un producto de limpieza suave.

11. Reparación

AVISO

Daños materiales debidos a una reparación no apropiada.

Destrucción o deterioro de la luminaria.

- ▶ Las reparaciones solo deben ser efectuadas por el fabricante o un técnico de servicio encargado por el fabricante.
- ▶ Utilizar solamente piezas de repuesto autorizadas por el fabricante.

12. Eliminación



La luminaria está sujeta a la Directiva Europea RAEE.

- ▶ Deshágase de la luminaria separada de la basura doméstica dejándola en los lugares adecuados para ello y determinados por el gobierno.

Mediante una eliminación correcta estará evitando posibles consecuencias negativas para el hombre y el medio ambiente.

13. Datos técnicos

NOTA: se aplican las indicaciones de la placa de potencia de la luminaria que encontrará en la varilla de la luminaria.

13.1 Medidas

Denominación	Valor
Tulipa	Diámetro: 265 mm Alto: 21 mm
Largo	Versión corta: 400 + 384 + 372 mm Versión larga: 500 + 484 + 372 mm

Tab. 3: Medidas.

13.2 Datos eléctricos

Denominación	Valor
Rango de tensión	
- Luminaria	24 V CC
- Luminaria + Equipo de alimentación	100-240 V CA
Gama de frecuencias	
Luminaria + Equipo de alimentación	50/60 Hz
Consumo de energía eléctrica	Luminaria: aprox. 12 W Luminaria + Equipo de alimentación: aprox. 14 W
Equipo de alimentación	Bloque de alimentación enchufable

Tab. 4: Datos eléctricos.

13.3 Clasificaciones

Denominación	Valor
Clase de protección	
- Luminaria	III
- Luminaria + Equipo de alimentación	II

Denominación	Valor
Grado de protección	IP 20
Modo de funcionamiento	Funcionamiento continuo

Tab. 5: Clasificaciones.

13.4 Datos de la lente

Denominación	Valor
Diámetro	160 mm (153 mm visibles)
Potencia	Sin lente adicional integrada: 3,5 dioptrías Con lente adicional integrada: 11,5 dioptrías

Tab. 6: Datos de la lente.

13.5 Símbolos

Símbolo	Denominación
	Clase de protección II Servicio con aislamiento protector
	Clase de protección III Servicio con tensión baja de protección (SELV)
	Adecuada para el área de protección electrostática (ePa)
	Adecuada para montaje en superficies inflamables normales
	Marca de conformidad CE
	La luminaria está sujeta a la Directiva Europea RAEE.

Tab. 7: Símbolos.

Indice

1.	Per la Sua sicurezza	53
1.1	Usò conforme allo scopo d'impiego	53
1.2	Avvertenze per la sicurezza	53
1.3	Livelli di pericolo.....	54
2.	Panoramica modelli	55
3.	Montaggio	56
3.1	Montaggio dell'elemento di fissaggio	56
3.2	Montaggio dell'apparecchio di illuminazione sull'elemento di fissaggio	56
3.3	Montaggio della copertura della lente.....	56
3.4	Posa della copertura della lente	57
4.	Posizionamento.....	57
4.1	Regolazione dell'asta	57
5.	Collegamento	58
5.1	Collegamento del cavo di messa a terra	58
5.2	Collegamento dell'apparecchio di illuminazione all'alimentazione elettrica.....	58
6.	Funzioni dell'apparecchio.....	58
6.1	Funzioni di comando	58
7.	Comando	59
7.1	Accensione e spegnimento	59
7.2	Dimmerazione.....	59
7.3	Cambio del segmento luminoso	59
8.	Cosa fare se.....	60
9.	Manutenzione.....	61
9.1	Sostituzione della lampada.....	61
9.2	Verifica della sicurezza ESD	61
10.	Pulizia.....	61
11.	Riparazione.....	61
12.	Smaltimento.....	61
13.	Dati tecnici	62
13.1	Dimensioni	62
13.2	Valori elettrici.....	62
13.3	Classificazioni.....	62
13.4	Dati della lente	62
13.5	Simboli	63

1. Per la Sua sicurezza

L'apparecchio d'illuminazione è stato sviluppato secondo lo stato attuale della tecnica. È stato prodotto di materiali pregiati e controllato con la massima cura.

Ciò nonostante durante il suo utilizzo possono verificarsi danni materiali o lesioni personali.



- ▶ Leggere tutte le istruzioni e informazioni allegate.
- ▶ Osservare gli avvertimenti indicati nelle istruzioni e sull'apparecchio.
- ▶ Utilizzare l'apparecchio solo se in perfette condizioni tecniche e tenendo conto dei pericoli e delle avvertenze per la sicurezza.
- ▶ Conservare le presenti istruzioni vicino all'apparecchio.

1.1 Uso conforme allo scopo d'impiego

L'apparecchio di illuminazione con lente integrata è concepito per illuminare oggetti ingrandendoli allo stesso tempo.

Il modello d'apparecchio RLLQ 48/2AR è stato specificamente sviluppato per l'impiego in aree protette da scariche elettrostatiche (EPA).

1.2 Avvertenze per la sicurezza

Pericolo d'esplosione

Il funzionamento dell'apparecchio d'illuminazione in luoghi esposti al pericolo di esplosione può scatenare esplosioni o causare lesioni gravi.

- ▶ **Non** utilizzare in luoghi esposti al pericolo di esplosione.

Rischio dovuto alla corrente elettrica

L'uso inappropriato e scorretto dell'apparecchio di illuminazione può provocare lesioni e danni materiali.

- ▶ Assicurarsi che la tensione di rete corrisponda alla tensione nominale e alla frequenza indicate sulla targhetta.
- ▶ Posare il cavo di collegamento in modo tale che non possa essere danneggiato.
- ▶ Disinserire immediatamente l'alimentazione elettrica del cavo di collegamento danneggiato e farlo sostituire dal costruttore, da un tecnico di assistenza incaricato dal costruttore o da persona qualificata in maniera analoga.
- ▶ Far eseguire i lavori di riparazione solo dal costruttore o da un tecnico di assistenza incaricato dal costruttore.
- ▶ I lavori di manutenzione devono essere eseguiti solo da un elettricista specializzato.
- ▶ Prima di eseguire dei lavori interrompere l'alimentazione elettrica dell'apparecchio di illuminazione.

Pericolo di incendio

Ad irradiazione solare, la lente può agire come lente di focalizzazione e infiammare altri oggetti.

- ▶ Quando la lente non viene utilizzata coprirla mediante la copertura.

Posizionamento stabile

Se l'apparecchio di illuminazione si ribalta, può causare dei danni materiali e lesioni personali.

- ▶ Posizionare l'apparecchio di illuminazione in modo stabile.

Pericolo causato da parti di ricambio inappropriate

Parti di ricambio inappropriate possono causare delle lesioni e danni materiali.

- ▶ Utilizzare esclusivamente i ricambi autorizzati dal costruttore!

Pericolo di corrosione

L'utilizzo dell'apparecchio d'illuminazione in locali umidi può provocare danni materiali.

- ▶ Utilizzarlo solamente in locali asciutti.

1.3 Livelli di pericolo

PERICOLO

Pericoli che, in caso di mancata osservanza delle misure, causano **immediatamente gravi lesioni oppure anche la morte**.

AVVERTENZA

Pericoli che, in caso di mancata osservanza delle misure, possono causare **gravi lesioni oppure anche la morte**.

ATTENZIONE

Pericoli che, in caso di mancata osservanza delle misure, possono causare **lesioni**.

AVVISO

Pericoli che, in caso di mancata osservanza delle misure, possono causare **danni materiali**.

2. Panoramica modelli

Al fine di poter montare ed utilizzare l'apparecchio di illuminazione in modo migliore, è necessario identificare il modello. A far ciò serve il numero di modello dell'apparecchio.

NOTA: il numero di modello si trova sull'asta dell'apparecchio di illuminazione.

- ▶ Controllare il numero di modello dell'apparecchio di illuminazione.
- ▶ Determinare in base alla tabella seguente il modello dell'apparecchio, vedi Tab. 1. Per la descrizione delle funzioni, vedi capitolo 6 «Funzioni dell'apparecchio», pagina 58.

Esempio: Il numero di modello **RLLQ 48/2 R** sta per il modello d'apparecchio di illuminazione seguente:

RLLQ	48	2 R
Apparecchio di illuminazione con lente TEVISIO	Codice: 48	Versione 2 R Funzioni: <ul style="list-style-type: none"> ▪ Commutabile ▪ Dimmerabile ▪ Segmenti luminosi

Tipo	Codice	Versione	Funzioni
RLLQ Apparecchio di illuminazione con lente TEVISIO	48	R	Commutabile Dimmerabile
		2 R	Commutabile Dimmerabile Segmenti luminosi
		2 AR	Commutabile Dimmerabile Segmenti luminosi Adatto EPA

Tab. 1: Panoramica modelli.

3. Montaggio

ATTENZIONE

La caduta o il ribaltamento dell'apparecchio di illuminazione può causare lesioni.

Danni personali e materiali.

- ▶ Montare correttamente gli elementi di fissaggio.

3.1 Montaggio dell'elemento di fissaggio

AVVISO

Danni materiali causati da mancanza di protezione ESD.

Scarica elettrostatica e danneggiamento di componenti elettronici.

- ▶ Nelle aree protette contro le scariche elettrostatiche (EPA) utilizzare solo apparecchi d'illuminazione EPA.
- ▶ Utilizzare solo idonei elementi di fissaggio EPA.

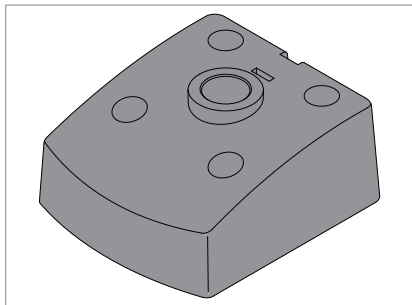

Fig. 1: Elemento di fissaggio.

- ▶ Avvitare l'elemento di fissaggio mediante quattro viti appropriate alla superficie di montaggio.

3.2 Montaggio dell'apparecchio di illuminazione sull'elemento di fissaggio

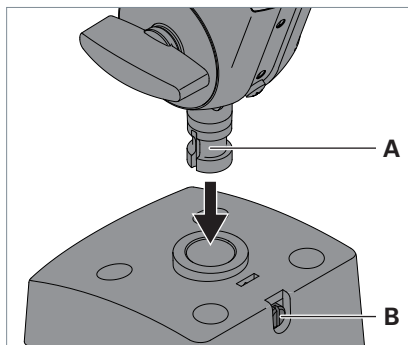

Fig. 2: Montare l'apparecchio di illuminazione sull'elemento di fissaggio.

- ▶ Inserire il perno **A** dell'asta dell'apparecchio di illuminazione nell'apertura dell'elemento di fissaggio, vedi Fig. 2.
- ▶ Al fine di fissare l'asta, stringere la vite **B**.

3.3 Montaggio della copertura della lente

ATTENZIONE

Pericolo di incendio per irradiazione solare se la lente non è coperta.

Danni personali e materiali.

- ▶ Quando la lente non viene utilizzata coprirli mediante la copertura.

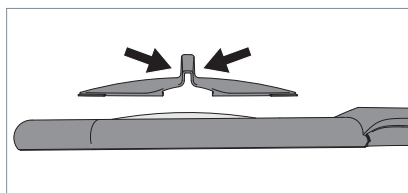

Fig. 3: Montare la copertura della lente.

- ▶ Schiacciare la parte superiore della copertura della lente, vedi Fig. 3.
- ▶ Posizionare la copertura dall'alto sulla lente e lasciarla scattare.

La copertura della lente si blocca sulla testa dell'apparecchio di illuminazione.

3.4 Posizione della copertura della lente

Mentre viene usata la lente la sua copertura può essere posata sull'asta dell'apparecchio di illuminazione.

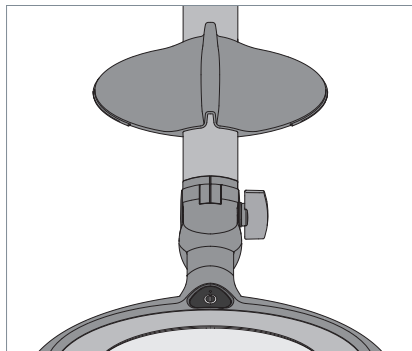

Fig. 4: Posare la copertura della lente.

- ▶ Bloccare la copertura della lente sull'asta dell'apparecchio di illuminazione, vedi Fig. 4.

4. Posizionamento

4.1 Regolazione dell'asta

⚠ ATTENZIONE

La caduta o il ribaltamento dell'apparecchio di illuminazione può causare lesioni.

Danni personali e materiali.

- ▶ Allentando le viti dell'articolazione tenere fissa la testa dell'apparecchio di illuminazione.
- ▶ Stringere le viti dell'articolazione in seguito al posizionamento.

AVVISO

Danni materiali dovuti ad uso scorretto.

Danno all'apparecchio d'illuminazione.

- ▶ **Non** muovere le articolazioni in direzione opposta rispetto alla posizione prevista.

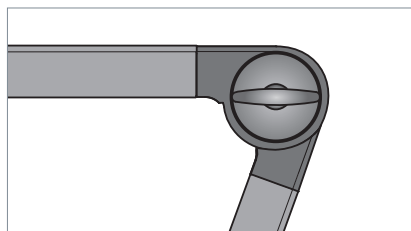

Fig. 5: Articolazione e vite dell'articolazione.

- ▶ Portare l'apparecchio di illuminazione nella posizione desiderata.
- ▶ Stringere tutte le viti dell'articolazione finché l'apparecchio di illuminazione rimanga bloccata nella posizione desiderata.

5. Collegamento

AVVISO

Danni materiali dovuti alla tensione di collegamento errata.

Danneggiamento o distruzione dell'apparecchio d'illuminazione.

- ▶ Assicurarsi che la tensione di rete corrisponda alla tensione nominale e la frequenza indicate sulla targhetta.

AVVISO

Danni materiali dovuti a uso scorretto.

Perdita della protezione ESD e danneggiamento di componenti elettronici.

- ▶ Nelle aree protette contro le scariche elettrostatiche (EPA) devono restare inseriti apparecchi d'illuminazione EPA.
- ▶ Collegare l'apparecchio d'illuminazione solo tramite l'adattatore in dotazione a una rete elettrica verificata, conforme ai requisiti di legge.
- ▶ Lasciare innestato il cavo di messa a terra nell'area EPA.

5.1 Collegamento del cavo di messa a terra

NOTA: questo capitolo vale solo per idonei apparecchi d'illuminazione EPA.

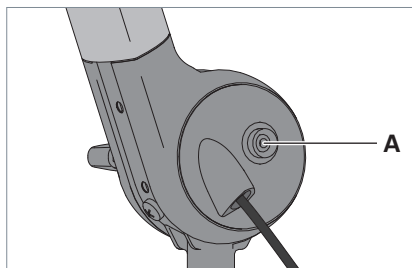

Fig. 6: Pulsante per cavo di messa a terra.

- ▶ Inserire un'estremità del cavo di messa a terra in dotazione sul pulsante **A** dell'apparecchio d'illuminazione, vedi Fig. 6.
- ▶ Collegare l'altra estremità del cavo di messa a terra con un punto di contatto della terra.

5.2 Collegamento dell'apparecchio di illuminazione all'alimentazione elettrica

- ▶ Inserire l'alimentatore in una presa.

6. Funzioni dell'apparecchio

Le funzioni dell'apparecchio di illuminazione si distinguono a seconda del modello. Se si desidera definire le funzioni dell'apparecchio di illuminazione, vedi capitolo 2 «Panoramica modelli», pagina 55.

6.1 Funzioni di comando

Commutabile

Questa funzione permette di accendere e spegnere l'apparecchio di illuminazione.

Dimmerabile

Questa funzione permette di regolare la luminosità dell'apparecchio di illuminazione.

Segmenti luminosi

Questa funzione permette di accendere e spegnere separatamente i singoli segmenti luminosi dell'apparecchio di illuminazione.

I segmenti luminosi generano un effetto 3D che sottolinea la struttura rivelando in questo modo piccoli errori o piccole differenze nella struttura superficiale di un oggetto.

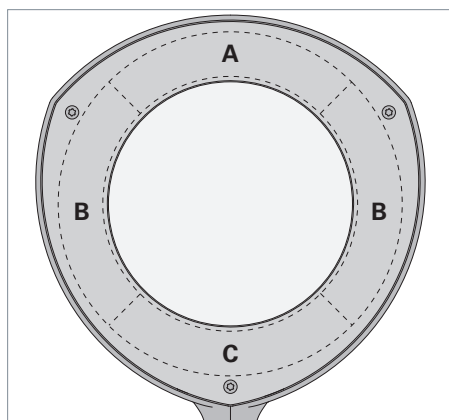

Fig. 7: Segmenti luminosi.

Livello	Descrizione
1	I segmenti luminosi A+B+C sono accesi.
2	I segmenti luminosi B sono accesi.
3	Il segmento luminoso C è acceso.

Adatto EPA

Gli apparecchi d'illuminazione dotati di questa funzione possono essere messi a terra e sono adatti per l'impiego in aree protette contro le scariche elettrostatiche (EPA).

7. Comando

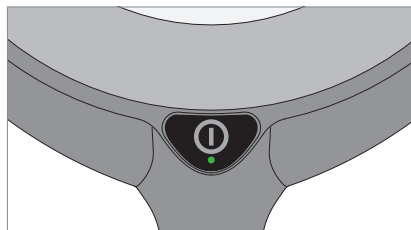

Fig. 8: Tasto.

7.1 Accensione e spegnimento

- Premere il tasto, vedi Fig. 8.

7.2 Dimmerazione

- Premere il tasto e tenerlo premuto, vedi Fig. 8.

Dopo circa un secondo cambia l'intensità luminosa dell'apparecchio.

Una volta raggiunto il valore di dimmerazione max. oppure min., il LED del tasto lampeggia.

- Per cambiare la direzione di dimmerazione, premere di nuovo il tasto e tenerlo premuto.

L'intensità luminosa viene salvata. Alla successiva accensione l'apparecchio viene regolato automaticamente sull'intensità luminosa dell'ultimo spegnimento.

7.3 Cambio del segmento luminoso

- Premere il tasto velocemente per due volte consecutive, vedi Fig. 8.

Viene attivato il livello successivo.

Viene salvato il livello impostato. Alla successiva accensione l'apparecchio viene regolato automaticamente sul livello luminoso dell'ultimo spegnimento.

8. Cosa fare se...

Problema	Possibili cause	Eliminazione
L'apparecchio di illuminazione non emette luce.	La spina di rete non è innestata.	▶ Innestare la spina di rete in una presa.
	I componenti elettronici sono difettosi.	▶ Prendere contatti con i nostri esperti.
L'apparecchio d'illuminazione si spegne automaticamente.	La temperatura nella testa dell'apparecchio è eccessiva.	▶ Non è necessario prendere altre misure. Non appena la temperatura nella testa dell'apparecchio di illuminazione è scesa, si può inserire nuovamente l'apparecchio di illuminazione.
L'apparecchio non reagisce alle immissioni.	Il software non funziona correttamente.	▶ Scollegare la spina dalla rete per qualche secondo.
		▶ Se l'apparecchio non reagisce dopo essere ricollegato alla rete, prendere contatti con i nostri esperti.
Il cavo di collegamento è danneggiato.	Effetto meccanico sul cavo di collegamento.	▶ Disinserire immediatamente l'alimentazione elettrica del cavo di collegamento danneggiato e farlo sostituire dal costruttore, da un tecnico di assistenza incaricato dal costruttore o da persona qualificata in maniera analoga.

Nel caso in cui si desideri prendere contatto con il nostro servizio di assistenza, il nostro team di assistenza è reperibile ai seguenti recapiti:

Servizio hotline: +49 (0) 77 20 / 6 01 - 170

Servizio Email: service@waldmann.com

Tab. 2: Cosa fare se...

9. Manutenzione

9.1 Sostituzione della lampada

NOTA: L'apparecchio d'illuminazione non richiede manutenzione. Il cambio di lampade non è necessario. Se ciò nonostante una lampada dovesse essere guasta, prendere contatto con il nostro team di assistenza:

Servizio hotline: +49 (0) 77 20 / 6 01 - 170

Servizio Email: service@waldmann.com

9.2 Verifica della sicurezza ESD

Requisito: l'apparecchio d'illuminazione è idoneo per l'impiego in aree protette elettrostaticamente (aree EPA).

- ▶ Verificare la sicurezza ESD e la sicurezza elettrica nell'uso dell'apparecchio d'illuminazione ogni 3 mesi.

10. Pulizia



AVVERTENZA

Alta tensione, pericolo di morte!

- ▶ Scollegare l'apparecchio d'illuminazione dalla rete.
- ▶ Pulire con un panno **non** troppo umido.

AVVISO

Danni materiali dovuti a detersivi errati.

Danno all'apparecchio d'illuminazione.

- ▶ Rispettare la compatibilità dei detersivi con la superficie.
- ▶ Pulire l'apparecchio di illuminazione con un panno e un detersivo non aggressivo.

11. Riparazione

ATTENZIONE

Danni materiali dovuto a lavori di riparazione eseguiti scorrettamente.

Danneggiamento o distruzione dell'apparecchio d'illuminazione.

- ▶ Le riparazioni devono essere eseguite solo dal costruttore o da un tecnico di assistenza incaricato dal costruttore.
- ▶ Utilizzare esclusivamente i ricambi autorizzati dal costruttore!

12. Smaltimento



L'apparecchio d'illuminazione è soggetto alla direttiva europea WEEE (RAEE).

- ▶ Non smaltire l'apparecchio di illuminazione insieme ai rifiuti domestici, ma consegnarlo ai punti di smaltimento autorizzati. Lo smaltimento regolare serve per evitare pericoli per l'uomo e l'ambiente.

13. Dati tecnici

NOTA: Valgono le informazioni riportate sulla targhetta dell'apparecchio di illuminazione che si trova sull'asta dell'apparecchio di illuminazione.

13.1 Dimensioni

Denominazione	Valore
Testa dell'apparecchio d'illuminazione	Diametro: 265 mm Altezza: 21 mm
Lunghezza	Versione corta: 400 + 384 + 372 mm Versione lunga: 500 + 484 + 372 mm

Tab. 3: Dimensioni.

13.2 Valori elettrici

Denominazione	Valore
Gamma di tensione - Apparecchio d'illuminazione - Apparecchio d'illuminazione + Apparecchio di comando	24 V DC 100-240 V AC
Gamma di frequenza Apparecchio d'illuminazione + Apparecchio di comando	50/60 Hz
Potenza assorbita	Apparecchio d'illuminazione: ca. 12 W Apparecchio d'illuminazione + Apparecchio di comando: ca. 14 W
Apparecchio di comando	Alimentatore

Tab. 4: Valori elettrici.

13.3 Classificazioni

Denominazione	Valore
Classe di isolamento	
- Apparecchio d'illuminazione	III
- Apparecchio d'illuminazione + Apparecchio di comando	II
Grado di protezione	IP 20
Modo di funzionamento	Funzionamento continuo

Tab. 5: Classificazioni.

13.4 Dati della lente

Denominazione	Valore
Diametro	160 mm (153 mm visibili)
Spessore	Senza lentina aggiuntiva: 3,5 diottrie Con lentina aggiuntiva: 11,5 diottrie

Tab. 6: Dati della lente.

13.5 Simboli

Simbolo	Denominazione
	Classe di isolamento II Funzionamento con isolamento protettivo
	Classe di isolamento III Funzionamento con bassissima tensione di sicurezza (SELV)
	Adatto all'area protetta contro le scariche elettrostatiche (EPA)
	Adatto al montaggio su superfici normalmente infiammabili
	Marcatura di conformità CE
	Smaltimento secondo la direttiva europea WEEE (RAEE).

Tab. 7: Simboli.

Herbert Waldmann GmbH & Co. KG
Peter-Henlein-Straße 5
D-78056 Villingen-Schwenningen
Telefon +49 (0) 77 20 / 601 - 0
Telefax +49 (0) 77 20 / 601 - 290
www.waldmann.com
info@waldmann.com